

# himox

## Air Purifier User Manual

### HIMOX-H04



Thanks for your purchase. To provide you a better user experience, please read this manual carefully before operating or maintaining the device, and retain it for future reference.

# Contents

---

1.Safety Precautions	02
2.Production introduction	04
Function description of control panel	05
3.Before use	06
Understand indicator light of air quality	06
Disassembly and installation methods of the back cover	07
The placement of air purifier	07
Install filter	08
Understand the function of filter	10
4.How to use	12
Function description of control panel	12
Start the air purifier	13
Auto mode	13
Adjustment of wind speed	14
Sleep mode	14
Child lock	14
Timing function	14
5.Maintenance and cleaning methods	15
Clean the air purifier	15
Change the filter	16
Long time idling	18
Suggested frequency of replacing of the filter	18
6.Fault handling	19
Warranty and service	20
Order parts or accessories	20
Filter information	20

# 1. Safety precautions

In order to avoid possible damage to you, others or any property, please make sure to pay attention to the following safety precautions.

If the machine power line is out of order, you must entrust machine manufacturer, maintenance service center or qualified technicians to replace it to keep danger away.

## Warning



Wet hand forbidden!

Do not touch power plug with wet hands.

- Or else may cause electric shock.



Unplug!

Please make sure to turn off the power before cleaning machine.

- Or else it may cause machine sudden running and further electric shock accident.



Forbidden!

Prohibited to use beyond power connected devices beyond specified value.

Only can use 110-120V~/60Hz (AC) power supply

- Overheating and fire accident may occur if you use universal socket or devices beyond specified value.



Please insert the plug completely into the power socket before starting the air purifier. If not, it may cause electric shock and overheating, even fire accident.

- Do not use damaged plug or loose power socket.



Forbidden!

No damage to power line and socket.

- Do not bind wires when you use this machine. It may cause electric shock, short circuit and fire accident if you use broken wires.

- Any cutting and scratching, refitting, overdistorting, twisting, screwing and pulling of lines are all forbidden.
- Do not put any heavy product on wires and sockets.



Regularly clean power plug!

If dust accumulating on power plug, the dampness will make damage to insulation part of the plug, thus causing fire accident.

- Pull out the power plug and then clean with dry cloth. (do not use wet cloth.)
- If the machine will be idling for long time, please unplug it.



Taking apart is forbidden!

Do not take apart or modify the air purifier without authorization.

- Taking apart or modifying air purifier without authorization may cause electric shock, malfunction or fire accident.



Forbidden!

Do not put bars or metal products nearby air outlet or openings.

- Or else it may touch the internal parts and get an electric shock or damage.

## ⚡ Attention

- Disconnect the air purifier from the power source before move it.
- Make sure to move the product slowly.
- Don't move the product by pulling on the power cord.
- Don't not move the machine while the product is working. If you need to move the machine, turn off the power.

## ⚡ Notice

- Please turn off the power immediately in case of any of the following situations:
- Malfunction of any switch:
  - Circuit breaker worked or fuse burned
  - Abnormal heating of wires or plugs
  - Any burnt smell, abnormal sound or shock
  - Any other anomaly or malfunction

## Note



Forbidden!

Do not use solvent like benzene, diluent, etc. to clean air purifier. Keep the machine away from wasps.

- Or else air purifier may be damaged even short circuit occurs which can lead to electric shock or fire accident.



Hold the plug when you take out the power plug and do not pull wires which may cause short circuit or damage to wires to avoid fire accident and electric shock.



Forbidden!

Do not use air purifier in the situation of greasy particles.

- For example kitchen which can reduce the service life of air purifier filter.
- This machine should not be used as ventilating or air evacuating equipment.



If the air purifier works together with electric heater, the room should keep ventilation.

- Or else there may be carbon monoxide poisoning accident
- The air purifier cannot clean carbon monoxide



Forbidden!

Do not use the air purifier in the room with fumigation type pesticides.

- Chemical residue could be accumulated inside the machine and then released from the outlet, making harm to health.
- The room should be kept ventilated thoroughly after you use insecticide and then start to use air purifier.



Wetting forbidden!

Do not use air purifier in high temperature, humid conditions like bathroom, as these situations may cause current leakage which can lead to electric shock or fire accident.



Wetting forbidden!

Keep machine body dry.

- Or else it may cause electric shock or fire accident because of short circuit.



Keep away from flame!

Keep the machine away from volatile substances or flammable items such as tobacco and sparks; or else it may cause fire accident.



## 2.Product introduction

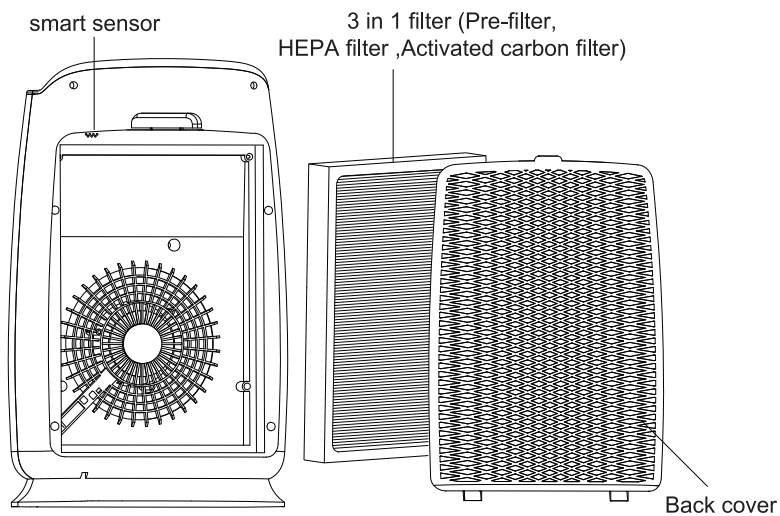
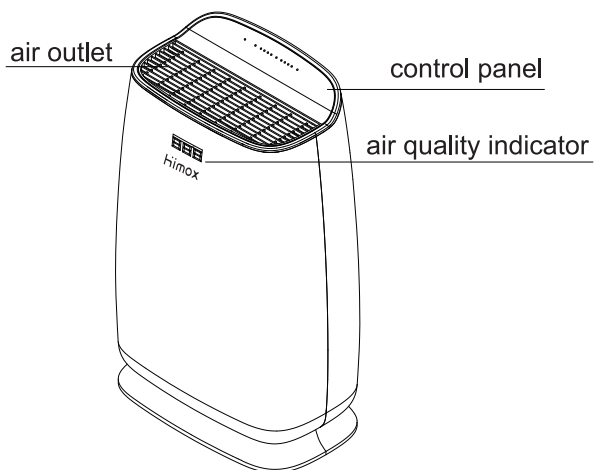

If the product picture is different from the actual product, the actual product shall be prevail.

## Function description of control panel

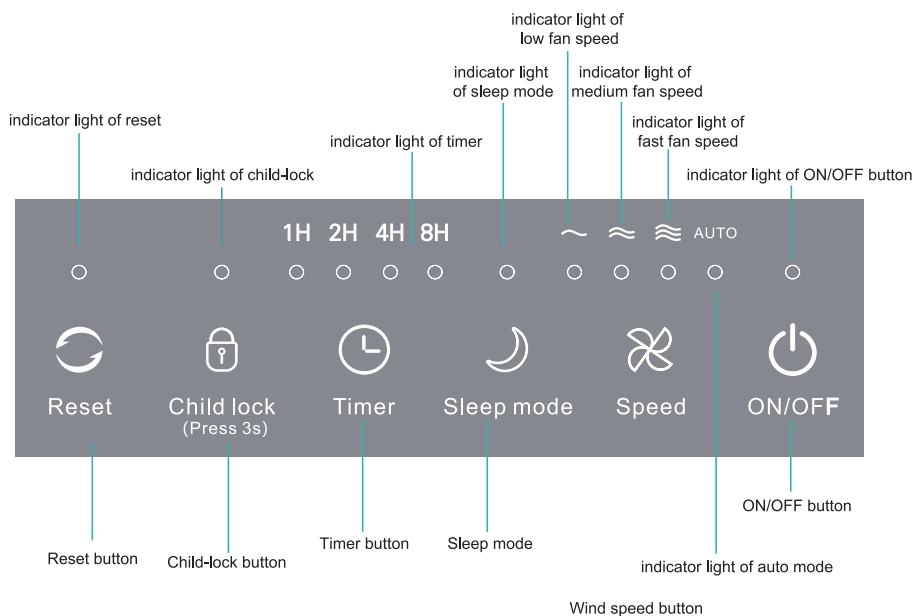

### 3.Before use

#### Understand indicator light of air quality

Indicator light of air quality reflects current air quality. Please refer to page 6 and page 12 to see the details.

indicator light of air quality

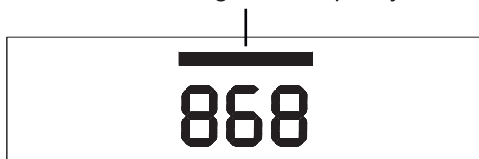

indicator light of air quality

blue                      good

green                      ordinary

red                      poor

#### Reminder

Considering power consumption, air quality sensor doesn't work in standby mode

## Disassembly and installation methods of back cover

1. Disassembly method of back cover  
Press the groove of back cover with finger, pull out the back cover slightly.

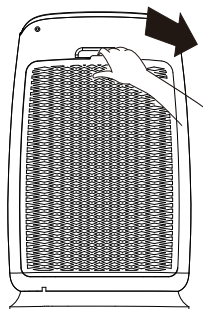

2. Installation method of back cover  
Reinstall the back cover, please align at the fixed groove and insert the cover into the groove.

## Placement of air purifier

To make sure good air circulation effect, please ensure there is 50cm distance between air inlet and wall or curtain. Besides, the distance to air outlet is not less than 50cm.

Please keep 1 meter or more distance from TV, Radio.

Please do not use the same socket with TV, radio and other appliances which can avoid picture flutter or noise.

It may make wall surface around machine body dirty if you place the machine in the same place for a long time.

Do not obstruct air inlet and outlet, ensuring enough ventilation and high efficiency.

## Install filter

### Information

All the filters are equipped with machine together, you should get rid of the filter packings before using them. Please disassemble filter and get rid of packings according to the following instructions, replace the filter to air purifier.

### ⚡ ATTENTION

Make sure power plug is outage when do installation, maintenance or transportation work.

Do not operate machines without filter.

Please get rid of filter packing before use.

## Operating steps

Operate in accordance with the following steps to ensure correct filter installation when you first use this machine.

1.Remove all the packings and place machine in a dry, smooth and flat ground.

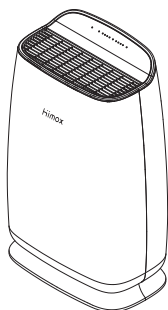

2.Press the groove of back cover with finger, pull out the back cover slightly.

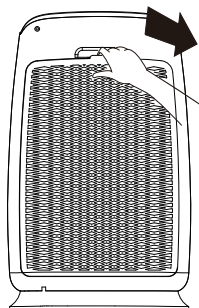

3.Disassemble all the internal filter.

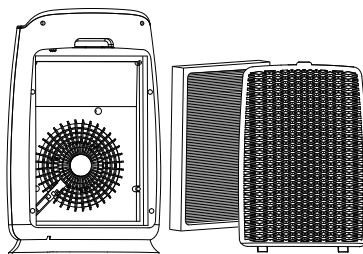

4.Remove all filter packings.

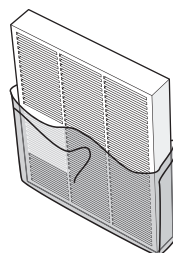

5. Put the filter into the air purifier

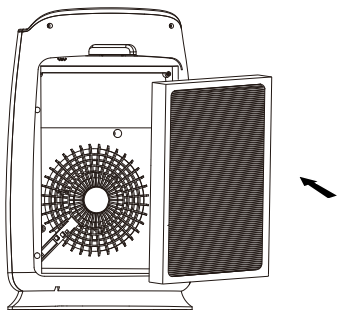

6. To reinstall the back cover, please align at the fixed groove and insert the back cover into the groove.

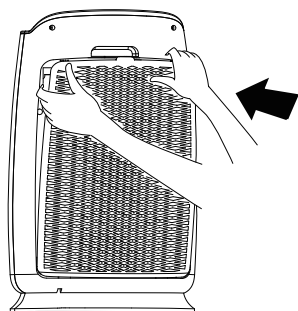

 Reminder

Please be careful when install the backcover, watch your hands.

## Composition of the filter net

Clean air outlet

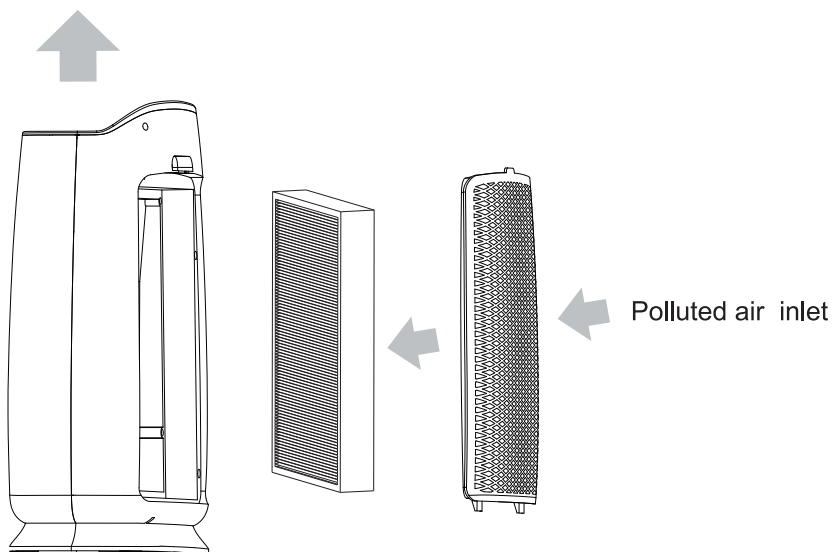

If the product picture is different from the actual product, the actual product shall prevail.

## Gathering multiple functions in one

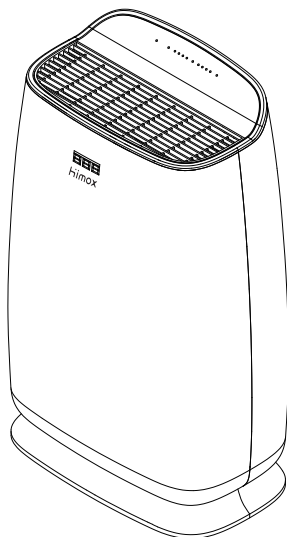

- Efficient purification of PM1.0, smoke, pollen and other particulate pollutants
- Formaldehyde elimination
- 4 wind speeds design
- Timer mode
- Filter replacement indicator
- Configured with manual, automatic and sleep mode
- Digital display of PM1.0
- Air quality indicator by colors

## Unique 3 steps purification technology



---

Pre-filter	Intercepting hair, fiber, large particles, dander, etc
------------	--

---

HEPA filter	Can effectively remove PM1.0, smoke, pollen, mites and other particles
-------------	--

---

Activated carbon filter	Made of high quality activated carbon and modified by special proprietary technology to purify formaldehyde and other gas pollutants .
-------------------------	--

---



## 4.How to use

### Function description of control panel

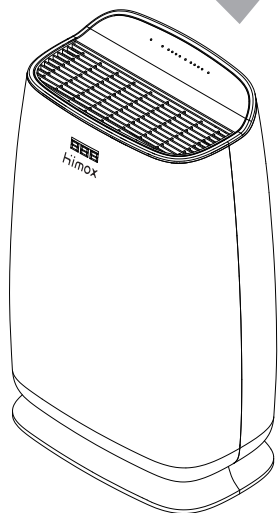
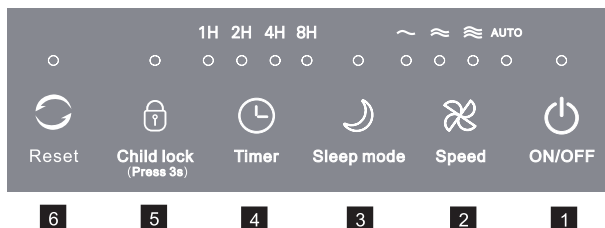

- 1 ON/OFF button
- 2 Fan speed button
- 3 Sleep button
- 4 Timer button
- 5 Child-lock button
- 6 Filter reset button
- 7 Indicator light of air quality
- 8 Digital display of PM1.0

### Plug in

After plugged in the power, all the indicator lights (except the air quality indicator light) will be on, then the indicator light of power will be half on, the machine will enter standby mode.

## Turn on the air purifier

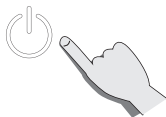

After plugged in the power, all the indicator lights (except the air quality indicator light) will be on, then the indicator light of power will be half on, the machine will enter standby mode. Press ON/OFF button (as shown in above figure), the air purifier will start to work, in the beginning 30 seconds, the smart sensor needs to preheat (the indicator light of air quality will be in blue, the PM1.0 value will be shown as “———”), after 30 seconds preheating, the smart air quality sensor will detect the air quality automatically. It will show the air quality by different indicator light colour (as shown in below figure).

### indicator light of air quality

○ blue	good
○ green	ordinary
○ red	poor

### Reminder

If you want to turn off the air purifier, please press ON/OFF button again, until the power light off, then pull out the power plug.

## Auto mode

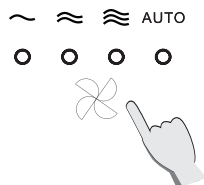

After plugged in the power, the air purifier enters standby mode. Press ON/OFF button, the machine will start to work and enter auto mode. Under this mode, the air purifier will choose wind speed automatically according to the indoor air quality.

### Attention

The indicator light of air quality will be on when the air purifier turn on.

When the room is in high humidity, air quality sensor may force condensate water in surface. In this condition, even the air quality is good, air quality sensor may show poor air quality.

In this condition, the fan will operate by high speed, so you must clean air quality sensor or set manually to solve it.

## Manual adjustment of fan speed

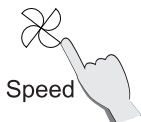

Speed

Press speed button, the wind speed will change circularly in speed 1, speed 2, speed 3, auto mode.

## Sleep mode

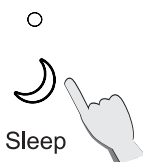

Sleep

When the machine is running, press "sleep" button, the indicator light of sleep button will be on, the machine will enter sleep mode, the other indicator lights will be off, after 10s later, the indicator light of sleep mode also will be off. When in sleep mode, the fan speed and noise level will change to the lowest, other indicator lights will be off. Exit sleep mode by press any button.

## Child-lock function

Child lock  
(Press 3s)

When running the machine (except sleep mode), press the Child-lock button for 3s, with beeps the indicator light of Child-lock will be on. In this condition, the purifier won't be action when you press any key. Exit the child-lock mode by pressing the button for another 3 seconds.

## Timer mode

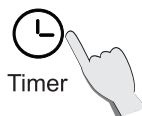
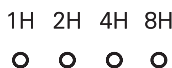

Timer

Press the Timer button, the working hour can be choose in 1H, 2H, 4H,8H and no timer.

## Reset

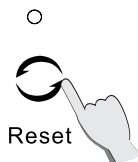

Reset

When the indicator light of filter replacement is on, it is to alert the user to replace the filter net, after changing the filter net, press the "reset" button for 3 seconds, the indicator light of filter replacement will be off which means the reset of filter replacement is successful.

## 5 Maintenance and cleaning methods

Please pull out the power plug before cleaning.

Please do not put the product into water or any liquid.

Please do not use cleaning agents with high abrasiveness, corrodibility or inflammability (such as decolorizer or alcohol) to clean any part of this product.

The filter can't be washed.



### Clean the air purifier

Clean inner side and outer side of air purifier regularly to prevent dust gathering.

1. Use soft and dry clothes to remove dust on the air purifier.
2. Use soft and dry clothes to clean air inlets and air outlets.

## Change filter

### Information

When the indicator light of filter replacement flashes, it is to alert the user to replace the corresponding filter.



### ⚡ Attention

When the product is working, the filter replacement indicator flashes, and the buzzer sounds a "ding ding ding" alarm, reminding the user to replace the filter, but the air purifier can still work normally.

### ⚡ Attention

Please turn off the power and pull out the power plug before filter replacement. If the indicator light of filter replacement flashes again after replacing the filters, please press the reset button for 3 seconds until the indicator light off.

### 💬 Reminder

Please remove the package of each filter before putting it into the machine and make the label of filter face upward.

## Operating steps

1. The machine reminds to replace the filter.



2. Turn off the power and pull out the power plug.

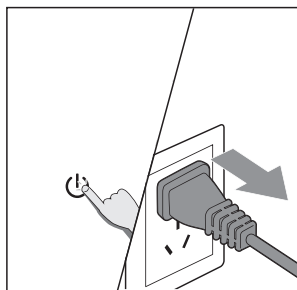

3. Press the groove of back cover with finger, pull out the back cover slightly.

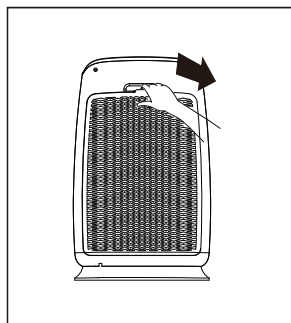

4. Remove the filter inside the air purifier and replace it.

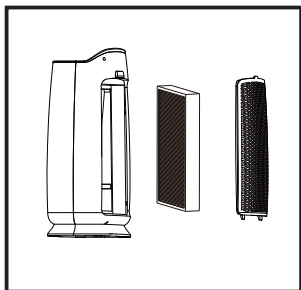

7. To reinstall the back cover, please align at the fixed groove and insert the cover into the groove.

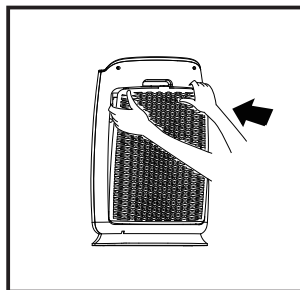

5. Remove the package of the filter.

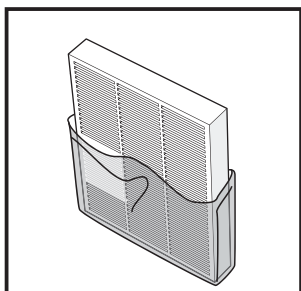

8. When the filter replacement is completed, plug in and turn on the air purifier, press the "reset" button for 3 seconds to reset the machine.

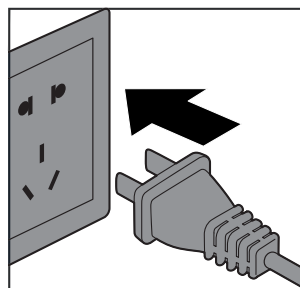

6. Install the filter into the air purifier.

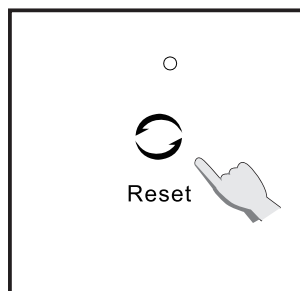
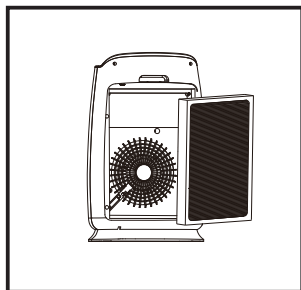

## Long-time idling

Pull out power plug( there is also power consumption in standby mode)  
Dry machine inside thoroughly (else there maybe malfunction because of rust)  
Place the machine in dry and ventilating place (do not place flat or upside down to avoid malfunction)

## Suggested frequency of replacing the filter net

The filter is 3 in 1 filter: Pre-filter, HEPA filter, activated carbon filter. Never use water to wash the filter. Don't press hard, since it is easy to damage. In general, the life span of filter is 6 months (around 1500 hours), depending on the real using time.

### Attention

Please turn off and pull out power plug before replacing the filters.

## 6 Fault handling

The following table lists failure possible to appear in daily use. Please contact company service center if you cannot find answer from the listed examples.

Staus	Possible reason	Possible solution
Machine can not work	The back cover may not be installed correctly	Disassemble back cover and re-install it.
	Power plug stays in socket loosely	Pull out the plug and pull in again
	Power plug or wire is wrong	Contact customer service center
Fan doesn't work	Machine doesn't turn on	Plug in and turn on
	Motor is wrong	Contact customer service center
	Machine on uneven ground	Move to even and flat ground
	Foreign particles come inside	Contact customer service center
	Motor is loose	Contact customer service center
Bad performance	Filters need to be replaced	Replace new filter
	Machine inlet or outlet blocked	Contact customer service center
	Filter plastic packing is not removed	Remove packing and then use.
	There is no enough space around machine	Make sure that the distance between the air inlet and the air outlet of the machine is not less than 50cm from the obstacle
	Lack of filter or the filter is not properly placed	Make sure all the filters are placed in order in accordance with instructions
	Exceed coverage	Check whether room area is in accordance with the machine effective cover area.



## Warranty and Service

If you want to know more information or have any questions, please contact customer service center.

Product specification may be changed without prior notice. All trademarks are properties owned by our company or the owners. Our company reserves right of changing the product at any time, without prior notice, and the company has no obligation to adjust products supplied earlier.

## Order parts or accessories

Please refer to attached warranty card for detailed warranty terms.

If you want to change parts or purchase additional parts, please contact customer service center.

## Fittings

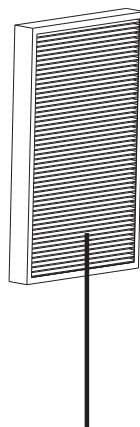

3 in 1 filter: Pre-filter, HEPA filter and Activated carbon filter

# Contenido

---

1. Precauciones de seguridad	22
2. Introducción de producción	24
Descripción de la función del panel de control	25
3. Antes de usar	26
Comprender la luz indicadora de la calidad del aire	26
Métodos de desmontaje e instalación de la tapa posterior	27
La colocación de purificador de aire	27
Instalar filtro de red	28
Comprender la función de filtro neto	30
4. Como Utilizarlo	32
Descripción de la función del panel de control	32
Encienda el purificador de aire	33
Modelo automático	33
Ajuste de la velocidad del viento	34
Modo de sueño	34
Bloqueo infantil	34
Función de temporización	34
5. Mantenimiento y métodos de limpieza	35
Limpiar el purificador de aire	35
Cambiar la red de filtro	36
Mucho tiempo inactivo	38
Frecuencia sugerida de reemplazo de la red de filtro	38
6. Manejo de fallas	39
Garantía y servicio	40
Ordene piezas o accesorios	40
Filtrar información	40

# 1. Precauciones de seguridad

Para evitar posibles daños a su propiedad u otra propiedad, asegúrese de prestar atención a las siguientes precauciones de seguridad

Si la línea de alimentación de la máquina está fuera de servicio, debe confiar a técnicos calificados del centro de servicio de mantenimiento del fabricante de la máquina para reemplazarla y mantener el peligro alejado.

## Advertencia



Mano mojada prohibida

No toque el enchufe con las manos mojadas

o de lo contrario puede causar una descarga eléctrica.



Desenchufar!

Asegúrese de apagar la corriente antes de limpiar la máquina.

De lo contrario, puede ocasionar que la máquina funcione repentinamente y provocar un mayor choque eléctrico.



Prohibido!

Prohibido usar más allá de la potencia de los dispositivos conectados más allá del valor especificado. solo puede usar 110-120V, fuente de alimentación de corriente alterna (CA)

Se pueden producir sobrecalentamientos y accidentes de incendio si utiliza un enchufe universal o dispositivos que superen el valor especificado.



Inserte el enchufe completamente en la toma de corriente antes de encender el purificador de aire. de lo contrario, puede provocar descargas eléctricas y sobrecalentamiento, incluso un incendio.

• No use un enchufe dañado o una toma de corriente suelta



Prohibido!

Sin daños a la línea de alimentación y al enchufe.

No ate los cables cuando use esta máquina. Puede causar descargas eléctricas, cortocircuitos y accidentes de incendio si utiliza cables rotos.

• Está prohibido cortar y raspar, volver a colocar, distorsionar, torcer, atornillar y tirar de las líneas. No coloque ningún producto pesado sobre cables y enchufes.



Regularidad limpio enchufe  
Si se acumula polvo en el enchufe de alimentación, la humedad dañará la parte de aislamiento del enchufe, causando un incendio.

• Desenchufe el cable de alimentación y límpielo con un paño seco (no use un paño húmedo).

• Si la máquina será inútil durante mucho tiempo, desenchúfela.



Desmontar partes está prohibido!

No desarme ni modifique el purificador de aire sin autorización.

Desarmar o modificar el purificador de aire sin autorización puede provocar descargas eléctricas, mal funcionamiento o un incendio.



Prohibido!

No coloque barras sobre productos metálicos

cerca de salidas de aire o aberturas.

De lo contrario, puede tocar las partes internas y sufrir daños por descargas eléctricas.

**⚡ Atención**

- Desconecte el purificador de aire de la fuente de energía antes de moverlo.
- Asegúrese de mover el producto lentamente.
- No mueva el producto tirando del cable de alimentación.
- No mueva la máquina mientras el producto está funcionando. Si necesita mover la máquina, apague la máquina.

**⚡ Aviso**

- Apague la alimentación inmediatamente en caso de cualquiera de las siguientes situaciones:
- Mal funcionamiento de cualquier interruptor:
  - Disyuntor trabajado o fusible quemado.
  - Calentamiento anormal de cables o enchufes.
  - Cualquier olor a quemado, sonido anormal o shock.
  - Cualquier otra anomalía o mal funcionamiento.

**Advertencia**

Prohibido!

No utilice disolventes como benceno, diluyentes, etc. para purificar el purificador de aire.

Mantenga la máquina alejada del aerosol de avispas.

De lo contrario, el purificador de aire puede romperse y dañarse, incluso si se produce un cortocircuito. lo que puede provocar descargas eléctricas o incendios.



Sujete el enchufe cuando retire el enchufe de alimentación y no tire de los cables que pueden causar cortocircuitos o daños en los cables para evitar accidentes por incendio y descarga eléctrica.



Prohibido!

No use purificador de aire en la situación de partículas grasas.

Por ejemplo, cocina que puede reducir la vida útil del filtro purificador de aire.

• Esta máquina no debe usarse como equipo de ventilación o evacuación de aire.



Si el purificador de aire funciona junto con un calentador eléctrico, la habitación debe mantener la ventilación. O de lo contrario puede haber un accidente de envenenamiento por monóxido de carbono

• El purificador de aire no puede eliminar el monóxido de carbono.



Prohibido!

No use el purificador de aire en la habitación con pesticidas de tipo fumigación.

Los residuos químicos podrían acumularse dentro de la máquina y luego liberarse de la salida, lo que dañaría la salud.

• La habitación debe mantenerse bien ventilada después de usar insecticida, y luego comenzar a usar purificador de aire.



Prohibido mojar!

No use el purificador de aire en condiciones de alta temperatura y humedad, como en el baño, ya que estas situaciones pueden causar fugas de corriente que pueden provocar descargas eléctricas o accidentes de incendio.



Prohibido mojar!

Mantenga el cuerpo de la máquina seco.

O bien, puede provocar una descarga eléctrica o un incendio debido a un cortocircuito.



Mantener alejado de las llamas!

Mantenga la máquina alejada de sustancias volátiles o artículos inflamables como tabaco y chispas; o bien podría provocar un incendio.

## 2. Introducción del producto

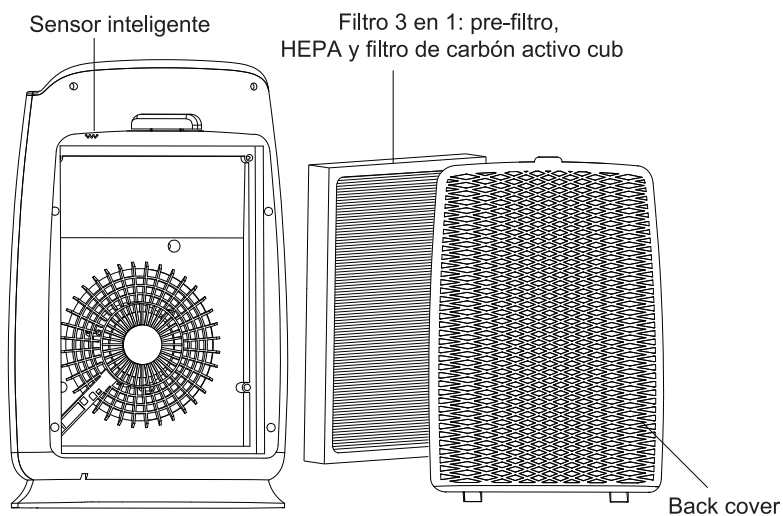
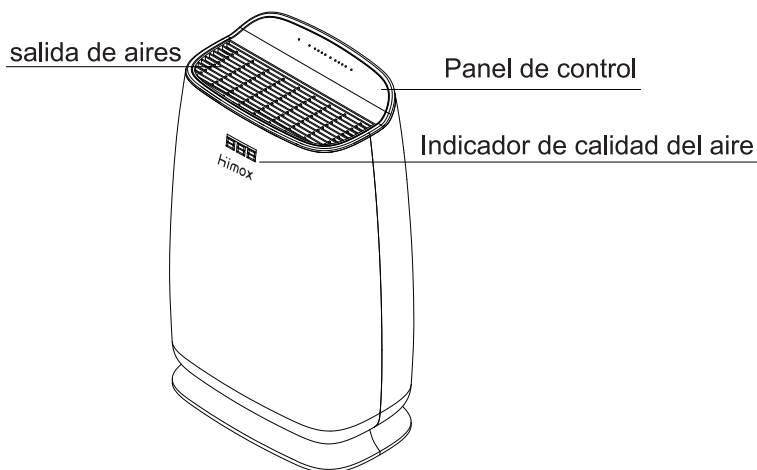

Si la imagen del producto es diferente del producto real, prevalecerá el producto real.

## Descripción de la función del panel de control.

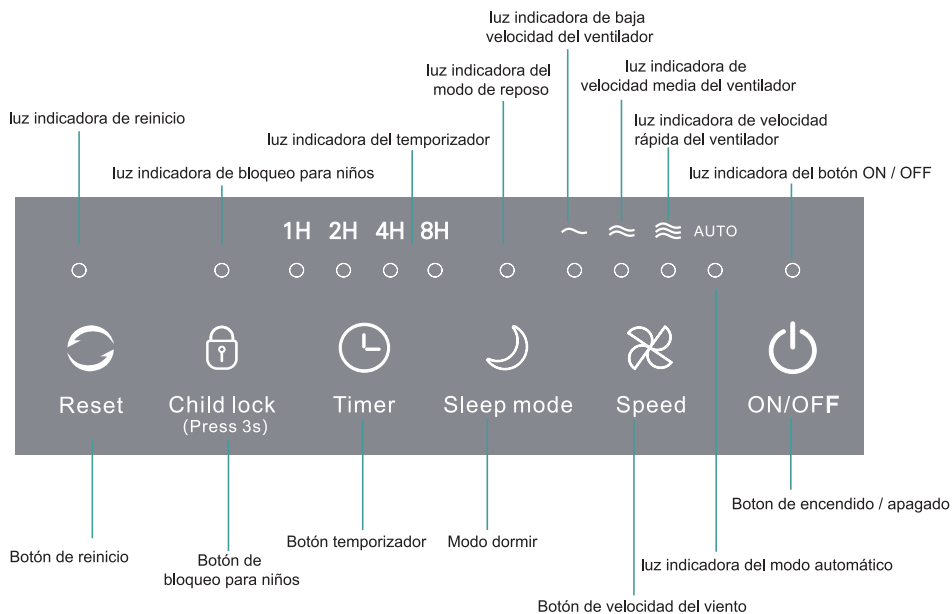

## 2. Before use

### Comprender la luz indicadora de la calidad del aire

La luz indicadora de la calidad del aire refleja la calidad del aire actual. Consulte la página 26 y la página 32 para ver los detalles.

luz indicadora de calidad del aire

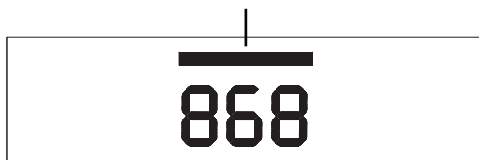

luz indicadora de calidad del aire

<input type="radio"/> Azul	Bien
<input type="radio"/> Verde	Ordinaria
<input type="radio"/> Rojo	Malo

### Recordatorio

Considerando el consumo de energía, el sensor de calidad del aire no funciona en modo listo.

## Métodos de desmontaje e instalación de la cubierta posterior.

1. Método de desmontaje de la cubierta posterior.

Presione la ranura de la tapa posterior con el dedo, extraiga la tapa ligeramente.

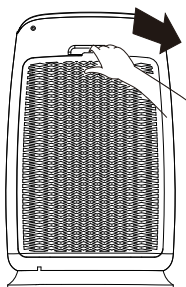

2. Método de instalación de la contraportada

Vuelva a instalar la cubierta posterior, alinee la ranura fija e inserte la cubierta en la ranura.

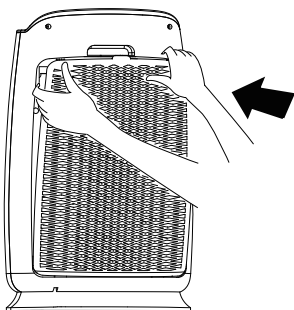

## Colocación de purificador de aire

Para garantizar un buen efecto de circulación de aire, asegúrese de que haya una distancia de 50 cm entre la entrada de aire y la pared o la cortina. Además, la distancia a la salida de aire no es inferior a 50 cm.

Mantenga una distancia de 1 metro o más del televisor, la radio.

No utilice la misma toma de corriente con TV, radio y otros electrodomésticos que puedan evitar el ruido o el aleteo de la imagen.

Puede ensuciar la superficie de la pared alrededor del cuerpo de la máquina si coloca la máquina en el mismo lugar durante mucho tiempo.

No obstruya la entrada y salida de aire, asegurando suficiente ventilación y alta eficiencia.

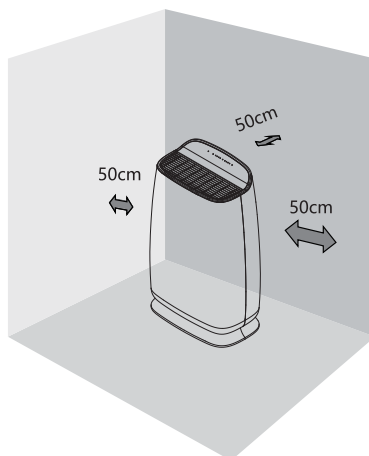



## Instalar filtro de red

### Información

Todos los filtros están equipados con la máquina juntos, debe deshacerse de los empaques del filtro antes de usarlos. Desarme el filtro y elimine los empaques de acuerdo con las siguientes instrucciones, reemplace el filtro por el purificador de aire.

### ⚡ ATENCIÓN

Asegúrese de que el enchufe esté desconectado cuando realice trabajos de instalación, mantenimiento o transporte. No opere maquinaria sin filtro. Deshágase de las empaquetaduras del filtro antes de usar.

## Pasos operativos

Opere de acuerdo con los siguientes pasos para garantizar la instalación correcta del filtro cuando utilice esta máquina por primera vez.

1. Retire todas las empaquetaduras y coloque la máquina en un suelo seco, liso y plano.

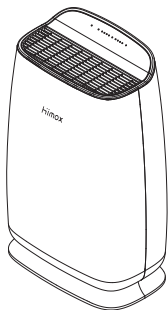

2. Presione la ranura de la tapa posterior con el dedo, extraiga la tapa ligeramente.

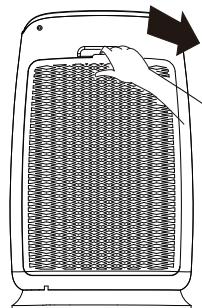

3. Desmontar todo el filtro interno.

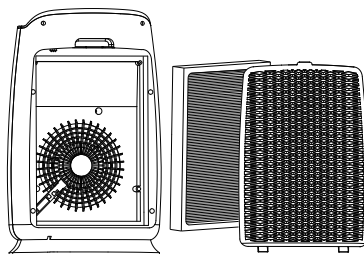

4. Retire todas las empaquetaduras del filtro.

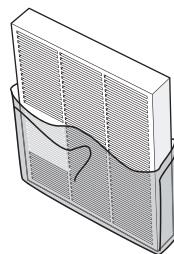

5. Coloque el filtro en el purificador de aire.

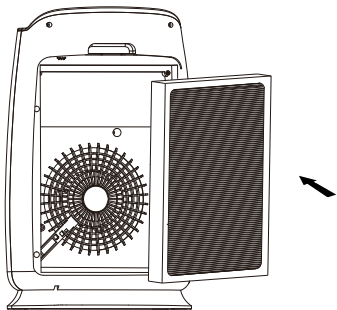

6. Para volver a instalar la cubierta posterior, alinee la ranura fija e inserte la cubierta posterior en la ranura.

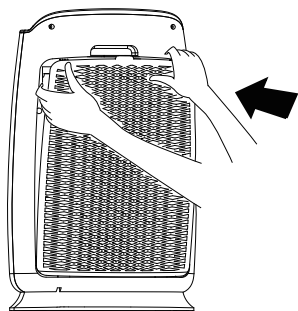

 Recuerde

Please be careful when install the back cover, watch your hands.

## Composición de la red de filtro.

Salida de aire limpio

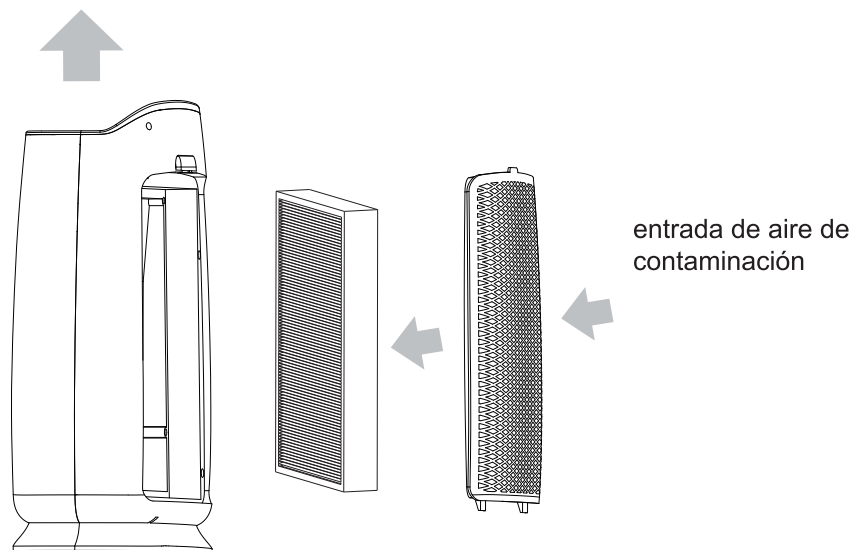

Si la imagen del producto es diferente del producto real, prevalecerá el producto real.

## Reuniendo múltiples funciones en una

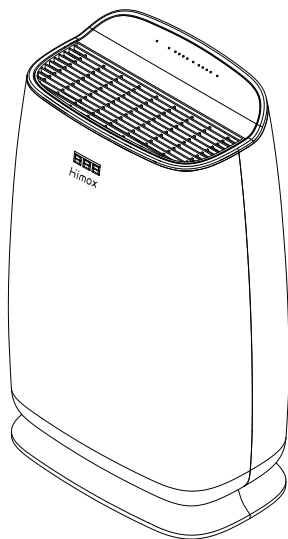

- Purificación eficiente de PM1.0, humo, polen y otros contaminantes particulados
- Eliminación de formaldehído
- Diseño de 4 velocidades de viento
- Modo de temporizador
- Indicador de reemplazo de filtro
- Configurado con modo manual, automático y de reposo
- Digital display Pantalla digital de PM1.0
- Indicador de calidad del aire por colores

## Tecnología única de purificación de 3 pasos



Pre-filtro

Interceptando cabello, fibra, partículas grandes, caspa, etc.

HEPA puede

El filtro HEPA puede eliminar eficazmente PM1.0, humo, polen, ácaros y otras partículas.

El filtro de carbón activado modificado de alta calidad está hecho de carbón activado de alta calidad y modificado por tecnología patentada especial para purificar eficientemente el formaldehído y otros contaminantes gaseosos.

## 4. Cómo utilizar

### Descripción de la función del panel de control.

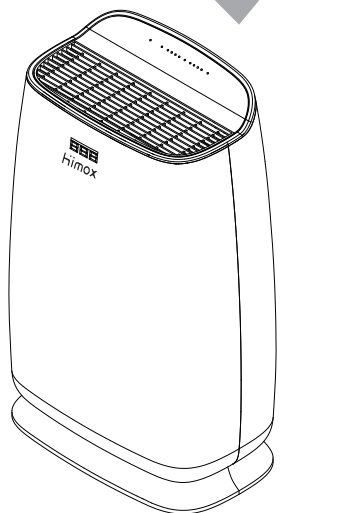
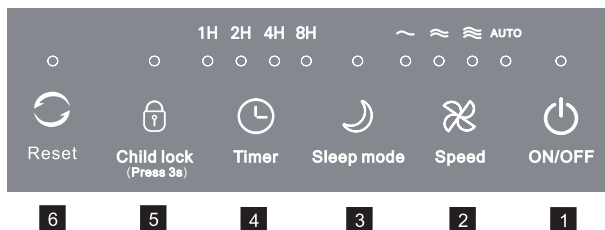

1. Botón de encendido / apagado
2. Botón de velocidad del ventilador
3. Botón de dormir
4. Botón temporizador
5. Botón de bloqueo para niños
6. Botón de reinicio
7. Luz indicadora de calidad del aire
8. Pantalla digital de PM1.0

### Enchufar

Después de enchufar la alimentación, todas las luces indicadoras (excepto la luz indicadora de la calidad del aire) estarán encendidas, luego la luz indicadora de la alimentación estará medio encendida, la máquina entrará en modo de espera.

## Encienda el purificador de aire.

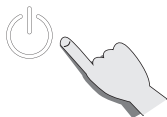

Después de enchufar la alimentación, todas las luces indicadoras (excepto la luz indicadora de la calidad del aire) estarán encendidas, luego la luz indicadora de alimentación estará medio encendida, la máquina entrará en modo de espera. Presione el botón ON / OFF (como se muestra en la figura anterior), el purificador de aire comenzará a funcionar, en los primeros 30 segundos, el sensor inteligente debe precalentarse (la luz indicadora de la calidad del aire estará en azul, el valor PM1.0 se mostrará como "———"), después de 30 segundos de precalentamiento, el sensor inteligente de calidad del aire detectará la calidad del aire automáticamente. Mostrará la calidad del aire por diferentes colores de luz indicadora (como se muestra en la figura siguiente).

### luz indicadora de calidad del aire

<input type="radio"/> azul	buena
<input type="radio"/> verde	ordinaria
<input type="radio"/> roja	mala

### Recordatorio

Si desea apagar el purificador de aire, presione el botón ON / OFF nuevamente, hasta que se apague la luz de encendido, luego retire el enchufe de alimentación.

## Auto mode

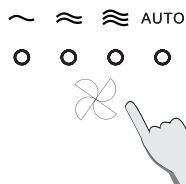

Después de enchufar la alimentación, el purificador de aire entra en modo de espera. Presione el botón ON / OFF, la máquina comenzará a funcionar y entrará en modo automático. En este modo, el purificador de aire elegirá la velocidad del viento automáticamente de acuerdo con la calidad del aire interior.

### Atención

La luz indicadora de la calidad del aire será encendido cuando se enciende el purificador de aire.

Cuando la habitación está en alta humedad, aire sensor de calidad puede forzar condensado agua en superficie. En esta condición, incluso la calidad del aire es buena, la calidad del aire El sensor puede mostrar una mala calidad del aire.

En esta condición, el ventilador funcionará alta velocidad, por lo que debe limpiar la calidad del aire sensor o configurar manualmente para resolverlo.

## Ajuste manual de la velocidad del ventilador.

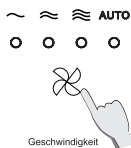

Presione el botón de velocidad, la velocidad del viento cambiará circularmente en velocidad 1, velocidad 2, velocidad 3, modo automático.

## Modo Dormir

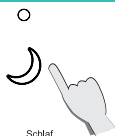

Cuando la máquina esté funcionando, presione el botón "dormir", la luz indicadora del botón de encendido estará encendida, la máquina entrará en modo de suspensión, las otras luces indicadoras estarán apagadas, después de 10 segundos, la luz indicadora del modo de suspensión también estará encendida. apagado. Cuando está en modo de suspensión, la velocidad del ventilador y el nivel de ruido cambiarán al nivel más bajo, otras luces indicadoras se apagarán. Existe el modo de suspensión presionando cualquier botón.

## Función de bloqueo para niños



Al ejecutar la máquina (excepto el modo de suspensión), presione el botón de bloqueo para niños durante 3 segundos, con pitidos, la luz indicadora de bloqueo para niños se encenderá. En esta condición, el purificador no se activará cuando presione cualquier tecla. Existe el modo de bloqueo para niños presionando el botón durante otros 3 segundos.

## Modo de temporizador

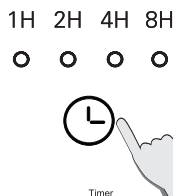

Presione el botón Temporizador, la hora de trabajo se puede elegir en 1H, 2H, 4H, 8H y sin temporizador.

## Reset

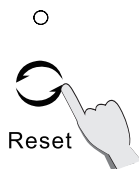

Cuando la luz indicadora de reemplazo del filtro está encendida, es para alertar al usuario que reemplace la red del filtro, después de cambiar la red del filtro, presione el botón "reset" durante 3 segundos, la luz indicadora del reemplazo del filtro se apagará, lo que significa que El restablecimiento del reemplazo del filtro se realizó correctamente.

## 5 Métodos de mantenimiento y limpieza.

Retire el enchufe de alimentación antes de limpiar.

No coloque el producto en agua ni en ningún líquido.

No utilice productos de limpieza con alta abrasividad, corrosión o inflamabilidad (como decolorante o alcohol) para limpiar ninguna parte de este producto.

La red de filtro no se puede lavar.



### Limpiar el purificador de aire

Limpie el lado interno y el lado externo del purificador de aire regularmente para evitar la acumulación de polvo.

1. Use ropa suave y seca para eliminar el polvo del purificador de aire.

2. Use ropa suave y seca para limpiar las entradas y salidas de aire.



## Cambiar filtro neto

### Información

Cuando la luz indicadora de reemplazo del filtro parpadea, es para alertar al usuario para que reemplace el filtro correspondiente.



### ⚡ Atención

Cuando el producto está funcionando, el indicador de reemplazo del filtro parpadea y el zumbador emite una alarma de "ding ding ding", recordando al usuario que debe reemplazar el filtro, pero el purificador de aire aún puede funcionar normalmente.

### ⚡ Atención

Apague la alimentación y desconecte el enchufe antes de reemplazar el filtro. Si la luz indicadora de reemplazo del filtro parpadea nuevamente después de reemplazar los filtros, presione el botón de reinicio durante 3 segundos hasta que se apague la luz indicadora.

### 💬 Recordatorio

Retire el paquete de cada filtro antes de colocarlo en la máquina y coloque la etiqueta del filtro hacia arriba.

## Pasos operativos

1. La máquina recuerda reemplazar el filtro.



Reset

2. Apague la alimentación y desconecte el enchufe.

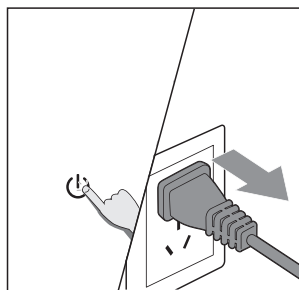

3. Presione la ranura de la tapa posterior con el dedo, extraiga la tapa ligeramente.

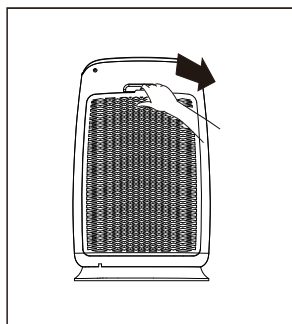

4. Retire el filtro dentro del purificador de aire y reemplácelo.

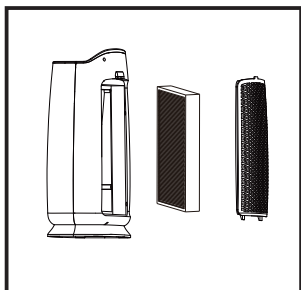

7. Para volver a instalar la cubierta posterior, alinee la ranura fija e inserte la cubierta en la ranura.

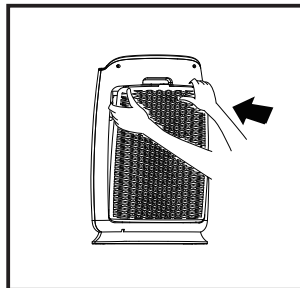

5. Eliminar los paquetes de los filtros.

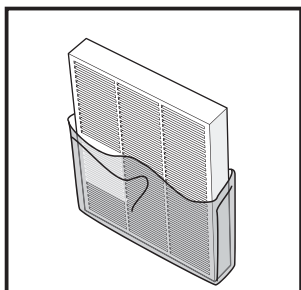

8. Cuando se completa el reemplazo del filtro, enchufe y encienda el purificador de aire, presione el botón "reset" durante 3 segundos para reiniciar la máquina.

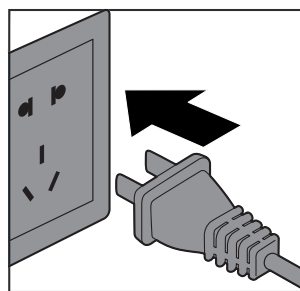

6. Instale el filtro en el purificador de aire.

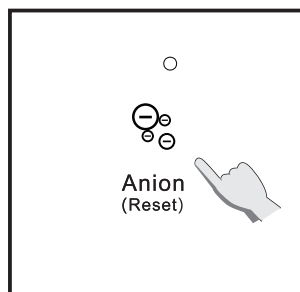
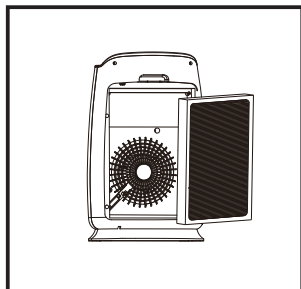

### Inactivo por mucho tiempo

Retire el enchufe de alimentación  
(también hay alimentación  
consumo en modo de espera)  
Seque la máquina por completo  
(de lo contrario puede haber un mal  
funcionamiento debido a la oxidación)  
Coloque la máquina en un lugar seco  
y ventilado.colocar (no colocar plano  
o al revés evitar el mal funcionamiento)

### Frecuencia sugerida para reemplazar la red de filtro

La red de filtro es un filtro 3 en 1:  
prefiltro, HEPA filtro. filtro de carbón  
activo; nunca use agua para lavar la  
red de filtro, no presione con fuerza, es  
fácil de dañar. En general, la vida útil de  
el filtro es de 6 meses (alrededor de  
1500 horas), dependiendo del tiempo  
real de uso.

### Atención

Apague y desconecte el enchufe de  
alimentación antes de reemplazar los

## 6 Manejo de fallas

La siguiente tabla enumera posibles fallas para aparecer en el uso diario. Póngase en contacto con el centro de servicio o el distribuidor de la empresa si no puede encontrar la respuesta de los ejemplos enumerados.

Estado	Posibles razones	Posible soluciones
La máquina no puede funcionar	La tapa posterior puede no ser instalado correctamente	Desmonte la cubierta posterior y vuelva a instalarla.
	fuelle de alimentación para enchufe	Desenchufe y vuelva a enchufar
	el enchufe o el cable de alimentación están mal	Póngase en contacto con el centro de atención al cliente
ventilador no funciona.	la máquina no enciende	Enchufar y encender
	El motor esta mal	Póngase en contacto con el centro de atención al cliente ocomerciante
	Máquina en terreno irregular	moverse a terreno plano y parejo
	Entran partículas húmedas o extrañas	contacte al centro de servicio al cliente o al distribuidor
	El motor está suelto	Contacte al centro de servicio al cliente o al distribuidor
mal desempeño	Los filtros necesitan ser reemplazados	Reemplazar filtro nuevo
	Entrada o salida de la máquina bloqueada	Póngase en contacto con el centro de atención al cliente ocomerciante
	El embalaje de plástico del filtro no se le a quitado	Quité el embalaje y luego lo uso.
	No hay suficiente espacio alrededor de la máquina	Asegúrese de que la distancia entre la entrada de aire y la salida de aire de la máquina no sea inferior a 50 cm del obstáculo
	Falta de filtro o el filtro no está colocado correctamente	Asegúrese de que todos los filtros se colocan en orden de acuerdo con las instrucciones
	exceso de cobertura	Compruebe si el área de la habitación está de acuerdo con el área de cobertura efectiva de la máquina.

## Garantía y servicio

Si desea obtener más información o tiene alguna pregunta, comuníquese con el centro de atención al cliente o con el distribuidor.

Las especificaciones del producto pueden modificarse sin previo aviso. Todas las marcas comerciales son propiedades de nuestra empresa o de los propietarios. Nuestra empresa se reserva el derecho de cambiar el producto en cualquier momento, sin previo aviso, y la empresa no tiene la obligación de ajustar los productos suministrados anteriormente.

## Ordene piezas o accesorios

Consulte la tarjeta de garantía adjunta para conocer los términos de garantía detallados.

Si desea cambiar piezas o comprar piezas adicionales, comuníquese con su centro de atención al cliente o con el distribuidor.

## Instalación

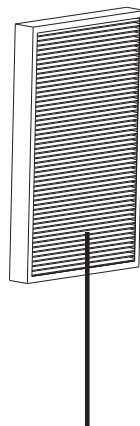

Filtro 3 en 1: pre-filtro, HEPA y filtro de carbón activo

# himox

*Bringing healthy quality life*



Twitter : @Himox\_official

Email: Support@Himox.com

Website: Himox.com

Youtube: Himox

Facebook: Himox.fans

Insta: Himox.fans